

COMPAREX

Edificio Windsor



Comparex España, S.A. (Siniestro en el Edificio Windsor) **Soluciones de Continuidad de Negocio y Disaster Recovery**

PROBLEMÁTICA:

Situación inicial:

El Sábado 12 de Febrero del 2005 tiene lugar por la noche un incendio en el edificio Windsor de Madrid sede Central de nuestras oficinas en la 4ª planta, en donde se encuentran nuestros servidores centrales. El cual queda devastado en apenas 6 horas. Ante esta situación Comparex reacciona rápidamente y empieza a poner en marcha el Plan de contingencia que ya tenía elaborado en previsión de posibles desastres.

Objetivos:

Viabilidad del plan de contingencia en 2 enfoques:

PROCEDIMIENTO:

- Documentación, datos e información clave de la organización a proteger.
- Soportes sobre los que se almacenan
- Criticalidad de los mismos. Elementos Críticos y no críticos.
- Mecanismos de actualización
- Réplicas necesarias de los elementos críticos
- Copias de seguridad y sistemas de recuperación
- Ubicaciones físicas y características de los centros de respaldo.
- Normativas, legislación y seguridad.

- Sistemas de gestión de la compañía: aplicaciones, ERP, CRM, contabilidad, ofimática, base de datos de clientes, gestión documental, etc.
- Definición de responsables dentro de la organización y funciones ante un desastre

TECNOLOGÍA:

- Tecnología de replica instantánea (servidores y almacenamiento) para asegurar la continuidad de aquellos procesos de negocio que para cada empresa resulte crítico.
- Tecnología de recuperación (backups) para aquella información que resultando crítica, no sea imprescindible en los primeros momentos de la contingencia.
- Tecnología que facilite y permita la movilidad de los puestos de trabajo y el acceso a las aplicaciones críticas desde cualquier punto utilizando como base acceso a internet.
- Tecnología de comunicación de voz y datos entre centros.

Para más información :

Yolanda Lafalla- Marketing, Comparex Spain

Tel: +34 91 5 981 406/

yolanda.lafalla@comparex.es/www.comparex.es

Solución de Integración, reduciendo costes de IT



Beneficios del proyecto:

- Gracias a que Comparex dispone de documentos definidos con procedimientos y definición de las acciones necesarias a poner en marcha ante un desastre de este nivel. Estos procedimientos se activaron la misma noche del incendio.
- Se identificaron los elementos tecnológicos (servidores, sistemas de almacenamiento, puestos de trabajos conectados a red, comunicaciones, etc) que se encontraban disponibles y en funcionamiento, así como los inactivos.
- Se comprobaron que todos los sistemas de copias de seguridad de los datos críticos se encontraban identificados en los centros de backups que Comparex tiene (Madrid y Barcelona) y podíamos hacer recuperación completa de todos los datos a 11/02/05 último día hábil de actividad.
- Los sistemas afectados de Madrid se anulan y el control de aplicaciones y datos se montan en Barcelona para que el personal de Madrid disponga de ellos el mismo lunes.
- Se planifica la replica de los sistemas de Barcelona para dotarlas de respaldo operativo.
- Aseguramos la continuidad de los siguientes sistemas claves para el desarrollo normal de nuestra actividad: Sistema de gestión Integra ERP (administración, base datos clientes, sistemas facturación y logística), correo electrónico, comunicaciones de voz y datos por fibra redundante.
- Recuperación de toda la documentación no crítica salvaguardada con los sistemas de Backups y gestión documental para estar disponibles en 2ª fase
- Acciones fundamentales: activar el alquiler de las nuevas oficinas de Comparex España, S.A. en Madrid y dotarlas, evaluación activos afectados, dotación equipamiento a todo el personal (telefonía móvil y portátiles), contactar con todos los clientes para transmitirles la situación de la compañía, definir el plan de comunicación, continuar con la actividad diaria de Comparex, aspectos legales, valorar pérdidas personales de todos los trabajadores, etc.

Para más información :

Yolanda Lafalla – Marketing, Comparex Spain

-RECURSOS HUMANOS:

- Gabinete de Crisis que incluye a toda la dirección de la compañía
- Técnicos especializados en nuestros servidores para la recuperación de datos
- El resto del personal para la puesta en marcha de la compañía después del desastre.

RECURSOS HARDWARE ESPECÍFICOS:

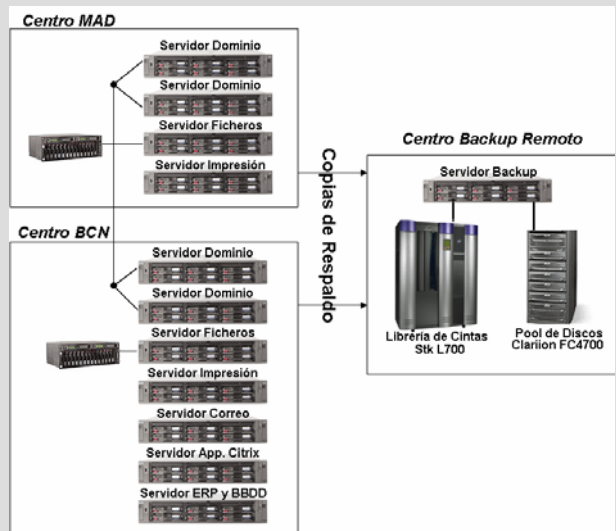

RECURSOS SOFTWARE ESPECÍFICOS:

Software de Backup:

Existe un lugar de respaldo que almacena las copias de seguridad realizadas desde los distintos centros de trabajo de Comparex España. Este centro de Contingencia cuenta con Evault y Veritas como software de backup y dos jerarquías de almacenamiento en disco y cinta que aseguran el respaldo de todos los datos de Comparex España.

Software de Gestión:

Mediante el servicio de aplicaciones basado en tecnología SBC (Citrix) se posibilita el acceso a las aplicaciones corporativas (correo, ERP, CRM, acceso a ficheros, Ofimática, etc) desde cualquier punto con conexión a Internet a través de conexiones seguras, de esta manera y tras realizar la recuperación de los datos del centro de Madrid en Barcelona, se asegura el acceso a todos los datos y aplicaciones al personal de Comparex remotamente.

Tel: +34 91 5 981 406/

yolanda.lafalla@comparex.es/www.comparex.es